

Halogen Pin Spot

HALOGEN

PIN



MF-75N(W)P



MF-75W(B)P

100V75W のハロゲンランプを光源とするピンスポットです。店舗のアクセント照明からディスプレイなど、様々な空間に対応します。あまり複雑でないシンボルマークや文字などのゴボ投影にも適します。

■ 自然空冷

ランプの消費電力を 75W に抑えたので自然空冷です。FPC シリーズに比べると明るさは落ちますが、音を嫌う場合や自由に調光をしたい場合に適します。

■ オリジナルランプ

75W のオリジナルランプによる高効率でムラの少ない照射面で、100W クラスの明るさです。

■ 目的に合わせた高性能レンズ

FPC シリーズと同じワイドとナローのレンズを使用しています。ゴボ投影にはできるだけボケや歪の少ないナローのレンズをご使用ください。スポット径を小さくしたい場合はアタッチメントの丸カッタをご使用下さい。

■ フレーミング機構を内蔵

4枚の羽根を動かして、光を正方形、長方形、台形などにカットする機構を内蔵しています。

■ ゴボ投影スロットを装備

メタルゴボ、ガラスゴボ、また丸カッタを挿入でき、シンボルマークや文字を投影できます。

■ 電球交換

本体後部からランプ・ソケットユニットを引き抜き、ランプを交換します。ユニットはばねで保持されていて、ばねを左右から押すことによりロックが外れます。ランプ交換は迅速、容易です。

定格・仕様

型式名称	MF-75
定格電圧・消費電力	AC100V 50/60Hz 75W
適合電球・定格寿命	ダイクロミラー付ハロゲン JCR100V75W [定格寿命 1,000 時間]
冷却方法	自然空冷
光学仕様	アパチャ直径 30mm フレーミング機構内蔵 ゴボ・丸カッタ挿入可能
レンズ	ワイド：3 枚構成 f=32mm ナロー：2 枚構成 f=63mm
質量 [ダクトプラグ取付]	ワイド：1.0kg ナロー：1.1kg
本体材質・仕上げ	耐食アルミニウム合金板 薄鋼板 [メラミン焼付塗装 シロ・クロ]

MF-75

Halogen Pin Spot

● バリエーション / 型式名称

MF-75 **N** (**W**) **P**

レンズ
本体色
取付方法

W:ワイド N:ナロー
B:クロ W:シロ
無表記:フランジ [丸座] P:ダクトプラグ D:ダボ H:ミニハンガ

● 外形寸法 [ダクトプラグ取付]

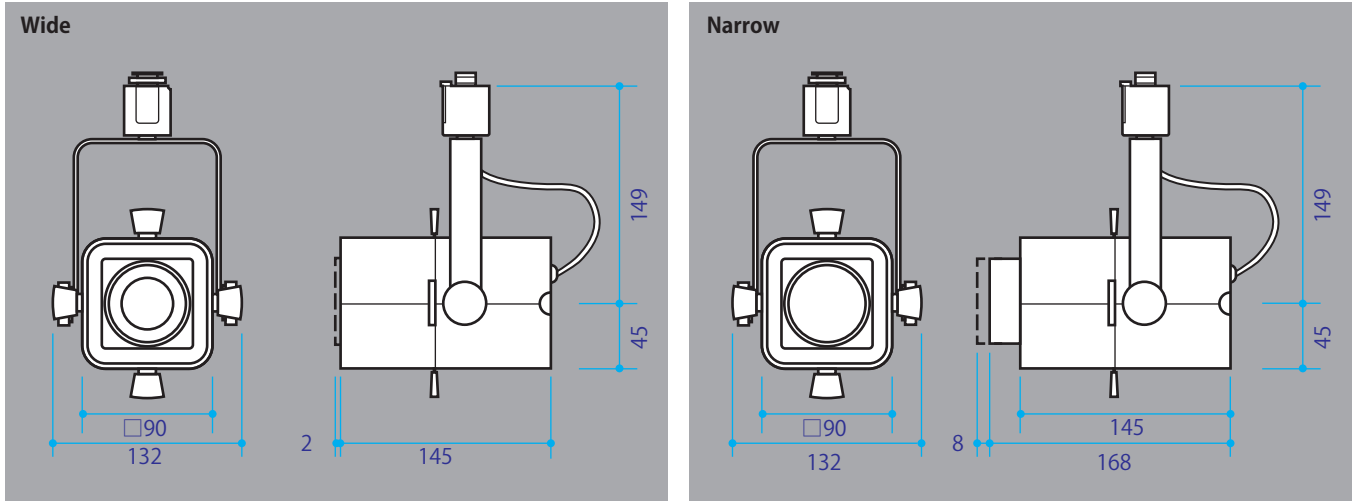

● 配光 / 照度

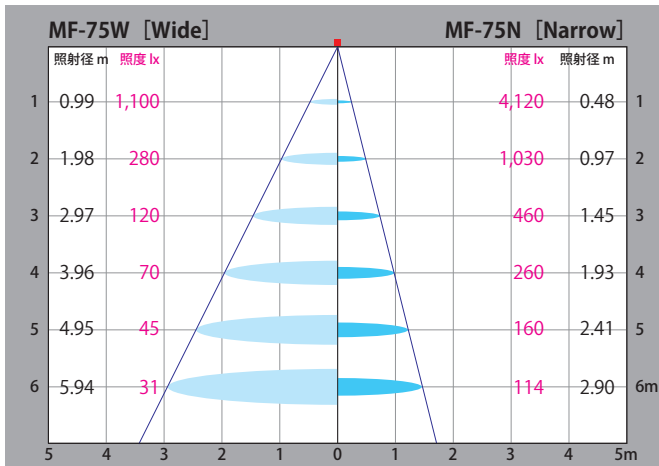

● アタッチメント



Beamax®

株式会社 Beamax
〒319-0205 茨城県笠間市押辺2755-3 電話0299-45-4111 FAX. 0299-45-6033
www.beamax.co.jp